

DAV

Navrtávací odbočkový ventil s prodlouženým hrdlem

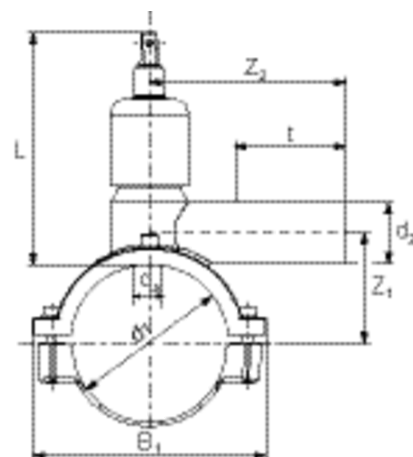
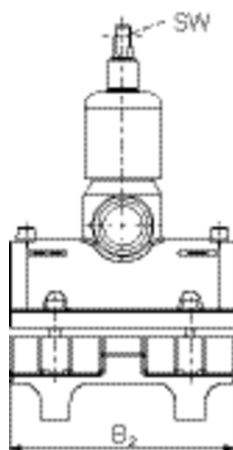

Objednací číslo	d ₁	d ₂	Balení karton	Balení paleta	L	t	z ₁	z ₂	B1	B2	Vrták Ø d _a	Otevřeno/uzavřeno	Hmotnost kg/ks
615955	50	32	16	288	164	89	45	117	85	95	20	7	1,310
615341	63	32	16	288	164	85	53	115	98	105	20	7	0,950
615342	63	40	16	288	164	92	56	125	98	105	20	7	0,970
615956	75	32	12	216	164	88	59	130	113	125	20	7	1,390
615344	90	32	12	96	200	84	71	126	146	150	30	7	1,750
615617	90	40	12	96	200	105	74	152	146	150	30	7	1,970
615346	90	50	12	96	200	105	74	152	146	150	30	7	1,800
615347	90	63	12	96	200	118	74	166	146	150	30	7	1,870
615352	125	32	10	80	200	83	84	133	190	185	30	7	2,185
615625	125	40	10	80	200	50	85	110	190	185	30	7	2,385
615354	125	50	10	80	200	102	89	160	190	185	30	7	2,245
615355	125	63	10	80	200	115	82	180	190	185	30	7	2,320
615930	140	63	10	80	200	115	90	180	210	185	30	7	2,290

DAV

Navrtávací odbočkový ventil s prodlouženým hrdlem

- odkrytá topná spirála k optimálnímu přenosu tepla
- široká svařovací zóna, dlouhá studená zóna
- bezúnikové a beztřískové navrtání za tlaku do 10 barů (plyn) nebo 16 barů (voda)
- integrovaný vrták s horním a spodním dorazem vedený v kovovém pouzdře
- ovládací mechanismus armatury z nerezové oceli 1.4305
- max. 10 otáček k otevření/uzavření odbočky
- 100 % průchod do odbočky
- oblast navrtání ve studené zóně, navrtávat po vychladnutí spoje
- bezúdržbový, ovládaný zemní soupravou EBS
- čtyřhran pro ovládání SW 14
- odbočková část na tupo, prodloužená pro možnost opakovaného svaření
- indikátor vizuální kontroly svařování
- čárový kód pro plně automatický svařovací proces
- od Q2/2020 dimenze d 110 mm po vyprodání skladových zásob nahrazena novým typem DAV s upínacím mechanismem RedSnap